



I.INDESA S.A.S
NIT: 832009515-0
PBX: (571) 7563387
Cel: (57) 3128683766 – 3132094439 – 3222220553
E-mail: servicioalcliente@indesa.com.co – ventas@indesa.com.co
Dirección: Carrera 90 A No.10-40 Barrio Santa Paz Bogotá, D.C. - Colombia
www.indesa.com.co

CODIGO: **ARA03** VERSIÓN: **01** FECHA: **2-dic-20**

FICHA TECNICA DEL PRODUCTO COMERCIALIZADO POR INDESA

ARANDELA REDONDA

CARACTERISTICAS CONSTRUCTIVAS

MATERIA PRIMA CUERPO:

MATERIA PRIMA ACCESORIOS:

DIAMETRO (D) (pulgadas):

MEDIDAS DIAMETRO EXTERNO (pulgadas):

MEDIDAS ESPESOR MINIMO (milímetros):

MEDIDAS ESPESOR MAXIMO (milímetros):

OFERTADO (PROCESO: CORTADO)

ACERO ASTM A 36

NO APLICA

CON TOLERANCIA PARA PERNOS DE 3/8, 1/2, 5/8, 3/4 Y 7/8*

PARA PERNOS DE 3/8: DIAMETRO DE 1, PARA PERNOS DE 1/2:

DIAMETRO DE 1 3/8, PARA PERNOS DE 5/8: DIAMETRO DE 1 3/4, PARA PERNOS DE 3/4: DIAMETRO DE 2, PARA PERNOS DE 7/8: DIAMETRO DE 2 1/4.

PARA PERNOS DE 3/8: 1,6, PARA PERNOS DE 1/2: 2,2, PARA PERNOS DE 5/8: 2,7, PARA PERNOS DE 3/4: 3,1, PARA PERNOS DE 7/8: 3,5.

PARA PERNOS DE 3/8: 2,6, PARA PERNOS DE 1/2: 3,4, PARA PERNOS DE 5/8: 4,1, PARA PERNOS DE 3/4: 4,5, PARA PERNOS DE 7/8: 4,9.

RECUBRIMIENTO

TIPO DE RECUBRIMIENTO:

ESPESOR MINIMO INDIVIDUAL (micras):

ESPESOR MINIMO PROMEDIO (micras):

GRADO DE RECUBRIMIENTO:

OFERTADO

GALVANIZADO EN CALIENTE

36

43

HIGH GRADE

CARACTERISTICAS MECANICAS

DUREZA (HRC):

OFERTADO

26-45

ACCESORIOS

SEGÚN NTC INCLUYE:

OFERTADO

NO APLICA

CARACTERISTICAS AMBIENTALES

OFERTADO

BAJA CONTAMINACIÓN, PERO SI EL NIVEL DE CORROSIÓN ES DIFERENTE SE PUEDE ACORDAR CON EL CLIENTE LOS VALORES MINIMOS DE ESPESOR DE GALVANIZADO REQUERIDOS PREVIA

MARCACIÓN

OFERTADO

NO APLICA

EMPAQUE

OFERTADO

COSTAL DE FIQUE

CERTIFICACIÓN SISTEMA GESTIÓN DE CALIDAD NORMA NTC ISO 9001:2015

No SG 20190001347 (ENTIDAD CERTIFICADORA: CQR COTECNA)

CERTIFICACIÓN DE PRODUCTO NORMAS: NTC Y RETIE

No 04758 (ENTIDAD CERTIFICADORA: CIDET). NORMA NTC 2806

*VERIFIQUE EL ALCANCE EN EL ANEXO DEL CERTIFICADO (REFERENCIAL) PARA SABER SI LA MEDIDA SOLICITADA ESTA CUBIERTA.

OBSERVACIONES

*MEDIDAS DIFERENTES A LAS REFERENCIADAS PUEDEN REQUERIRSE PREVIA SOLICITUD.

**TOLERANCIAS CONFORME AL PLANO DE LA NORMA

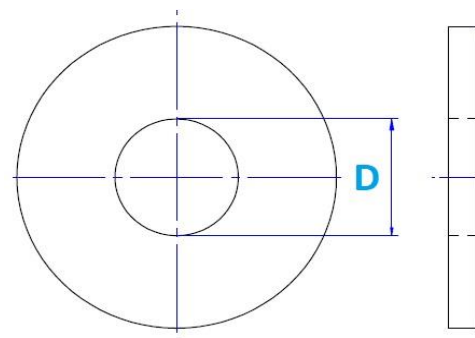

VISTA FRONTAL Y DE PERFIL DEL PRODUCTO

Elaborado por:

Luis Miguel Moreno Acosta

Dir. Diseño y Desarrollo

mantenimiento@indesa.com.co