



I.INDESA S.A.S
NIT: 832009515-0
PBX: (571) 7563387
Cel: (57) 3128683766 – 3132094439 – 3222220553
E-mail: servicioalcliente@indesa.com.co – ventas@indesa.com.co
Dirección: Carrera 90 A No.10-40 Barrio Santa Paz Bogotá, D.C. - Colombia
www.indesa.com.co

CODIGO: **SBR01** VERSIÓN: **01** FECHA: **29-ene-21**

FICHA TECNICA DEL PRODUCTO FABRICADO POR INDESA FICHA

SOPORTES (BRAZOS) PARA LUMINARIA, FIJACIÓN CON COLLARINES BASADO EN NORMA CODENSA ET832 FIGURA 1, 1A, 3 Y 8

CARACTERÍSTICAS CONSTRUCTIVAS

MATERIA PRIMA TUBO:
MATERIA PRIMA PLATINAS:
MATERIA PRIMA ACCESORIOS:

LONGITUD TOTAL DEL TUBO (milímetros):
LONGITUD (A) (milímetros):
LONGITUD (B) (milímetros):
DIAMETRO INTERNO COLLARIN (C) (milímetros):
DIAMETRO NOMINAL TUBERIA (D) (pulgadas):
ESPESOR (milímetros):
ANGULO DE INCLINACIÓN INFERIOR (grados):
ANGULO DE DOBLEZ SUPERIOR (grados):

RECUBRIMIENTO

TIPO DE RECUBRIMIENTO:
ESPESOR MINIMO INDIVIDUAL (micras):
ESPESOR MINIMO PROMEDIO (micras):
GRADO DE RECUBRIMIENTO:

CARACTERÍSTICAS MECANICAS

CARGA DE ROTURA MINIMA (psi):

ACCESORIOS

INCLUYE:

CARACTERÍSTICAS AMBIENTALES

MARCACIÓN

EMPAQUE

CERTIFICACIÓN SISTEMA GESTIÓN DE CALIDAD NORMA NTC ISO 9001:2015

No SG 20190001347 (ENTIDAD CERTIFICADORA: CQR COTECNA)

CERTIFICACIÓN DE PRODUCTO NORMAS: NTC Y RETIE

No 04770 Y 07738 (ENTIDAD CERTIFICADORA: CIDET). NORMA CODENSA ET-832 Y RETILAP. SE PUEDE FABRICAR CON BASE A CUALQUIER OTRA NORMA O PLANO ESPECIAL PREVIA SOLICITUD *VERIFIQUE EL ALCANCE EN EL ANEXO DEL CERTIFICADO (REFERENCIAL)

OBSERVACIONES

* MEDIDAS DIFERENTES A LAS REFERENCIADAS EN LA NORMA PUEDEN REQUERIRSE PREVIA SOLICITUD.
**TOLERANCIAS CONFORME AL PLANO DE LA NORMA
***COMERCIALMENTE EL TUBO ES SOLICITADO TIPO AGUAS NEGRAS BAJO ASTM A1011, LA NORMA CODENSA LO REQUIERE EN ASTM A500, SOLICITAR PREVIA LA CALIDAD REQUERIDA.
****LOS ACCESORIOS RELACIONADOS SON COMERCIALES SI REQUIERE LOS EXIGIDOS POR LA NORMA Y EL CAUCHO ESPONJA DE 4 mm EN EL COLLARIN FAVOR SOLICITAR PREVIA. EL BRAZO COMERCIAL NO LLEVA GRAFILADO EN LA PUNTA, SI LO NECESITA FAVOR SOLICITARLO.

OFERTADO (PROCESO: FIGURADO Y SOLDADO)

ACERO ASTM A 500 gr A,B,C***
ACERO ASTM A 36
TORNILLOS: ACERO SAE 1010-1020, TUERCAS: ACERO AL CARBONO, SAE GRADO 2 Y ARANDELA DE PRESIÓN: ACERO AL CARBONO SAE J403 1055-1065.
PARA FIGURA 3: 500, PARA FIGURA 1 Y 1A: 1500, PARA FIGURA 8: 3000*
PARA FIGURA 3: 300, PARA FIGURA 1 Y 1A: 1300, PARA FIGURA 8: 2600*
PARA FIGURA 3, 1 Y 1A: 200, PARA FIGURA 8: 400*
EL DIAMETRO QUE EL CLIENTE REQUIERA*
EL DIAMETRO QUE EL CLIENTE REQUIERA*
EL ESPESOR QUE EL CLIENTE REQUIERA*
25*
160*

OFERTADO

GALVANIZADO EN CALIENTE
54,4
66
HIGH GRADE

OFERTADO

TUBO AGUAS NEGRAS ASTM A1011: 38000, TUBO ASTM A 500 GRADO A: 45000, GRADO B: 58000 Y GRADO C: 62000***

OFERTADO

4 TORNILLOS CARRUAJE DE 5/8" X 3" Y 4 TUERCAS HEXAGONALES DE

OFERTADO

BAJA CONTAMINACIÓN, PERO SI EL NIVEL DE CORROSIÓN ES DIFERENTE SE PUEDE ACORDAR CON EL CLIENTE LOS VALORES MINIMOS DE ESPESOR DE GALVANIZADO REQUERIDOS PREVIA SOLICITUD.

OFERTADO

LOGO (SI REQUIERE LOS DE LA NORMA SOLICITAR PREVIA)

OFERTADO

ENSAMBLADOS SIN EMPAQUE

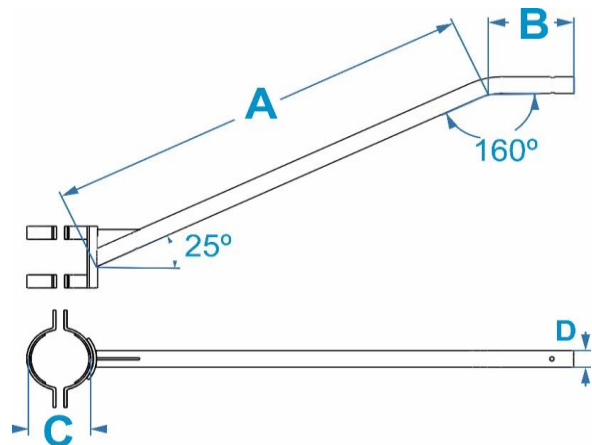

VISTA FRONTAL DEL PRODUCTO

Elaborado por:

Luis Miguel Moreno Acosta
Dir. Diseño y Desarrollo
mantenimiento@indesa.com.co